

# ARM

## Автомат фасовочно-упаковочный



**EGLI**  **FASA**

PROCESSING TECHNOLOGY SINCE 1888

PACKAGING TECHNOLOGY SINCE 1959



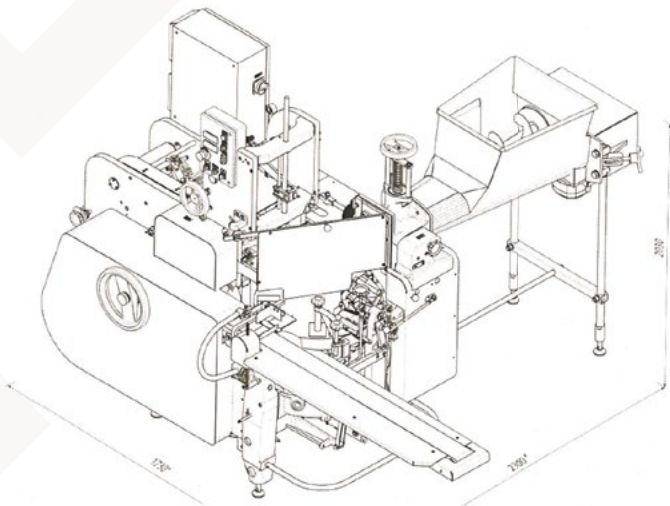

**ARM** – автомат предназначен для фасовки сливочного масла, маргарина, творога и спредов в алюминиевую фольгу или пергаментную бумагу. Альтернативные версии подачи продукта: бункер или непосредственно из производственной линии.

Большой ассортимент размеров брикетов, от 9 до 1000 г по выбору, прочная конструкция машины и простое обслуживание.

- Автоматическая центральная система смазки
- Непосредственная подача продукта из производственной линии
- Защитная крышка бункера
- Нож с подогревом для маргарина
- Дататор: струйный или термопринтерный
- Вставки из нержавеющей стали в окне формирования брикета
- Комплект деталей для другого размера упаковки

## ТЕХНИЧЕСКИЕ ХАРАКТЕРИСТИКИ

Тип машины	роторная
Производительность, брикеты/мин	20 – 80 (в зависимости от веса)
Регулировка производительности	бесступенчатый
Диапазон дозирования, г	9 – 1000
Температура продукта, °С	12-15
Способ дозирования	объемный
Упаковочный материал	кашированная алюминиевая фольга, пергаментная бумага
Наружный диаметр рулона, мм	до 400
Ширина рулона, мм	85 - 330
Внутренний диаметр втулки рулона, мм	70
Толщина, мм	0,05-0,08
Расход воздуха (вакуума), м³/мин	0,013
Номинальная мощность, кВА	4,5 - 9
Напряжение, В	230/400 ±10%
Частота, Гц	50/60
Габаритные размеры (Д x Ш x В), мм	1730 x 2300 x 2030
Масса автомата, кг	1460

## ИНТЕРВАЛЫ ВЕСА, ВОЗМОЖНЫЕ К ИСПОЛЬЗОВАНИЮ НА ОДНОМ АВТОМАТЕ

ARM производительность – до 80 брикетов в минуту	9-25 г
ARM производительность – до 70 брикетов в минуту	50-250 г
ARM производительность – до 40 брикетов в минуту	200-500 г
ARM производительность – до 20 брикетов в минуту	500-1000 г